

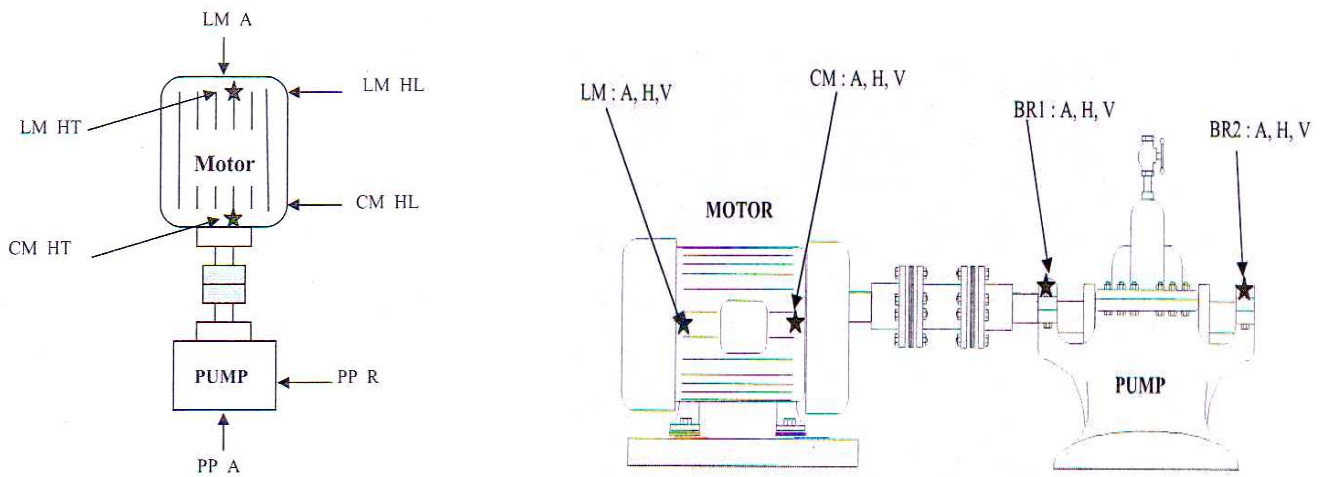

## แบบฟอร์มการตรวจสภาพเรือ

หน่วยงาน	หมายเลขแบบฟอร์ม SC - 531 - 001	Distilling Plan-General	ชื่อเรือ
		Distilling Water Pump	หน้า      ของ      หน้า
		ผู้ตรวจ	วันที่      เดือน      พ.ศ.

ปั๊ม	Capacity	Speed	Pressure in			Running up Time	Stooping Time
			Suction	Discharge			
1							
2							
3							



### ค่าการสั่นสะเทือน

Machines	Position	Direction	Max Vibration		Fq. (rpm)	Cause
			Standard (mm/sec)	Value (mm/sec)		
Motor						
Pump						

## แบบฟอร์มการตรวจสอบเรือ

หน่วยงาน	หมายเลขแบบฟอร์ม SC - 531 - 001	Distilling Plan-General	ชื่อเรือ
		Distilling Water Pump	หน้า      ของ      หน้า
		ผู้ตรวจ	วันที่      เดือน      พ.ศ.

### สภาพของอุปกรณ์ประกอบอื่นๆ

ลำดับที่	รายการตรวจสอบ	สภาพที่ตรวจสอบ		หมายเหตุ
		ปกติ	ชำรุด	
1	ท่อทาง และส่วนประกอบ			
2	เกจวัดต่าง ๆ			
3	การรั่วไหล			
4	สภาพสารหล่อลื่น			
5	สภาพภายนอก			
6	ระบบควบคุม และป้องกันอันตราย			
7	ฐานแท่น			

### ข้อมูลจากผู้ใช้งาน

---



---



---



---



---



---